

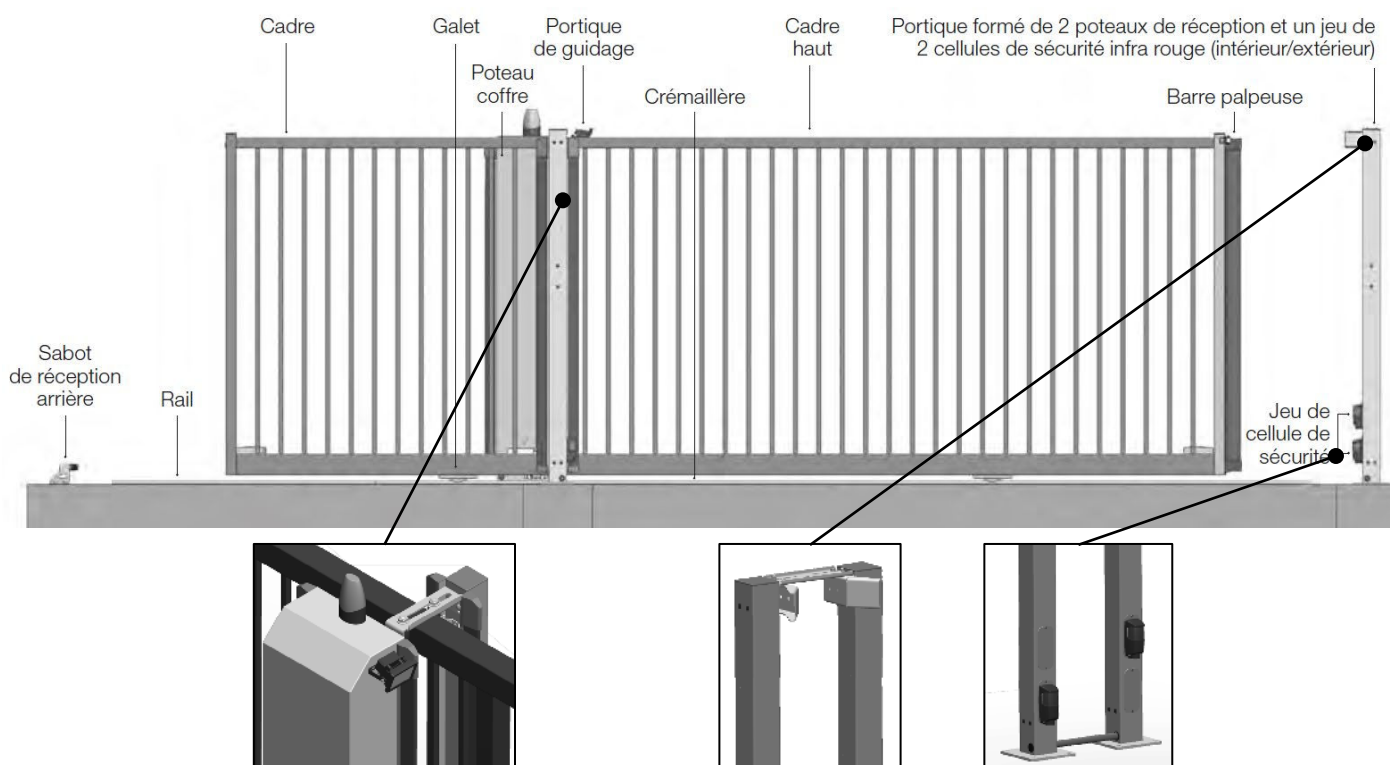

PORTAIL INDUSTRIEL COULISSANT – MOTORISATION INTEGREE - POTEAU COFFRE



MOTEURS MEC 200 / SIREM 800

Table des Matières

1 - Dimensions des passages	p.3
2 - Préparation à la pose – Matériel	p.3
3 - Préparation du massif béton et mise en place des fourreaux	p.4
4 - Pose du Rail à Sceller	p.4
5 - Pose du Rail à Visser	p.5
6 - Déballage de la Palette + identification produits	p.5
7 – Vérification sens Ouverture	p.6
8 - Pose du poteau Coffre	p.6
9 - Pose du poteau Guide	p.7
10 - Pose du vantail	p.7
11 - Portique de guidage – Réglages	p.8
12 - Pose du portique de réception	p.8
13 - Portique de réception et butée arrière	p.9
14 - Branchements Electriques + mise en garde	p.9
15 - Branchements Electriques	p.10
16 - Branchements Electriques dans le poteau Coffre	p.11
17 - Mémo Branchements Electriques	p.12
18 - Réglages des Fins de Courses	p.12

➔ 1 – Dimensions des passages

Largeur Commerciale	3 m	3,5 m	4 m	4,5 m	5 m	5,5 m	6 m	6,5 m	7 m	7,5 m
Passage Utile (mm)	3300	3800	4300	4800	5300	5800	6300	6800	7300	7800
Refoulement (mm)	3680	4220	4760	5165	5705	6245	6650	7210	7750	8155
Longueur Hors Tout longrine (Béton) (mm)	7600	8600	9600	10600	11600	12600	13600	14600	15600	16600

Largeur Commerciale	8 m	8,5 m	9 m	9,5 m	10 m	10,5 m	11 m	11,5 m	12 m
Passage Utile (mm)	8300	8800	9300	9800	10300	10800	11300	11800	12300
Refoulement (mm)	8695	9235	9640	10180	10720	11125	11665	12205	12610
Longueur Hors Tout longrine (Béton) (mm)	17600	18600	19600	20600	21600	22600	23600	24600	25600

Vous recevez votre portail sur un camion plateau, et une palette avec :

1 portique de Réception sur Platine - prémonté

1 poteau Coffre sur Platine, avec la motorisation intégrée et prémontée

1 poteau de Guide sur Platine, à accoupler au poteau coffre, avec cellules + barres palpeuses

1 ensemble de Rails : à sceller ou à visser

1 carton avec les accessoires de montage (plat de liaison avec olives) et les accessoires motorisation (bips, notices, options) + 1 butée arrière à visser

➔ 2 – Préparation à la pose



Jeu de clés plates



Goujon métallique



Scellement chimique



Marteau



Niveau à bulle



Pioche/Béton



Mètre ruban



Règle



Bétonnière



Brouette / Seau



Auge / Pelle



Perceuse / Perforateur



Jeu forets Béton

- Equipements de protection



→ 3 – Préparation du massif béton et mise en place des fourreaux

En premier lieu, quelque soit le type de rail utilisé, vous devez créer le massif béton qui va recevoir le portail et les portiques.

Vous devez creuser une tranchée dont les dimensions sont fournies avec le plan de votre portail.

Avant de couler le massif, vous avez 3 fourreaux à positionner :

- 1 1 x Fourreau Ø 60 mm, amenée électrique depuis le bâtiment.
- 2 1 x Fourreau Ø 40 mm, liaison entre le moteur et le portique de réception.
=> 1 Cable 3 paires de 0,9 mm² minimum
- 3 1 x Fourreau Ø 40 mm, liaison entre le moteur et le poteau opposé de guidage.
=> 1 Cable 3 paires de 0,9 mm² minimum

Les positions exactes des ces fourreaux sont indiquées sur le plan de génie civil fourni.

Une fois ces fourreaux positionnés, veuillez vous rapporter aux pages suivantes, en fonction du type de rail que vous utilisez.

→ 4 – Rail à sceller : pose

Si vous avez opté pour un rail à sceller, vous avez sur votre palette :

- Ensemble de rails à Sceller

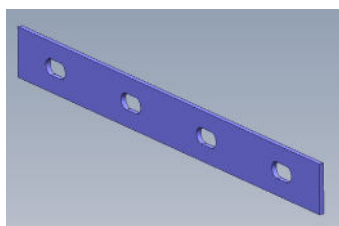
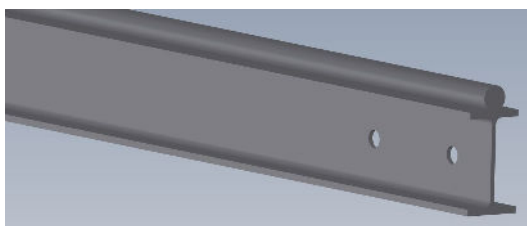

1 - Assemblez les éléments du rail.

2 - Prévoir le scellement de ce rail lors du coulage du radier béton suivant le plan de génie civil réalisé par CLOTEX correspondant au portail.

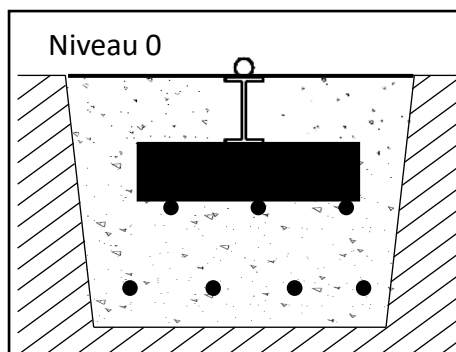
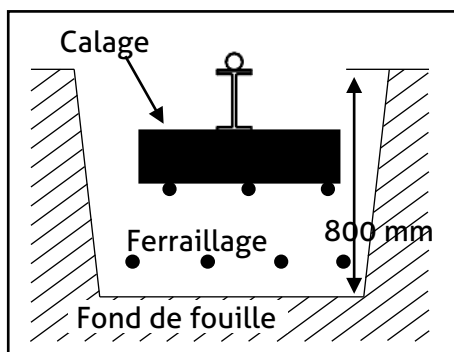

NOTA :

- Prévoir un calage sous le rail avant coulage.
- Le haut de l'IPN doit être affleurant au niveau 0
- Seulement le Rond D20 du rail est en surface.



VERIFIER LA PLANEITE DU MASSIF

→ 5 – Pose du Rail à Visser

Le rail à visser est livré sur votre palette, il est composé de plusieurs éléments de 2000 mm de long.

Le rail est large de 80 mm, le rond soudé dessus fait 20 mm de diamètre.



La longrine doit déjà être réalisée et sèche depuis 2 semaines environ.
Les fourreaux doivent aussi être prépositionnés – A contrôler

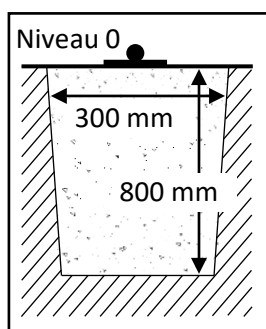
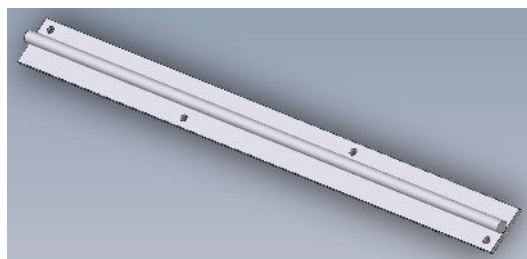

Fixations pour le rail à visser non fournies

- 1 - Positionner un cordeau sur la longueur de la longrine pour tracer l'axe du portail.
- 2 - Faites le repérage de l'axe.
- 3 - Positionnez vos rails, marquez les trous
- 4 - Percez et fixez les rails avec les fixations adéquates.



VERIFIER LA PLANEITE DU MASSIF

→ 6 – Déballage de la Palette – Identification des produits

Déballiez la palette livrée avec le portail, en faisant attention à ne pas abimer la peinture, ni les accessoires déjà montés.

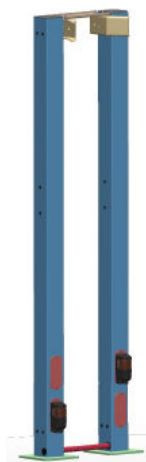

Portique de Réception

- Cellules montées + câblées
- Jous de réception
- Passe fils entre poteaux

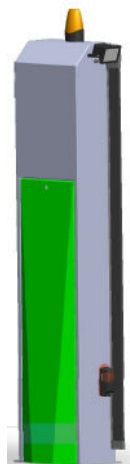

Poteau coffre

- Moteur monté et câblé
- Barres palpeuses montées + câblées
- Cellules montées + câblées
- Lampes montées + câblées



Poteau Guide

- Barres palpeuses montées + câblées
- Cellule montée + câblée

Accessoires

- Plat de liaison avec olives et visserie
- Butée de sol
- Clé de déblocage moteur



→ 7 – Vérification sens Ouverture

Une fois les éléments déballés et identifiés, et avant de commencer la pose, vérifiez le sens d'ouverture de votre portail.

LE SENS DE L'OUVERTURE EST DONNE DEPUIS L'EXTERIEUR

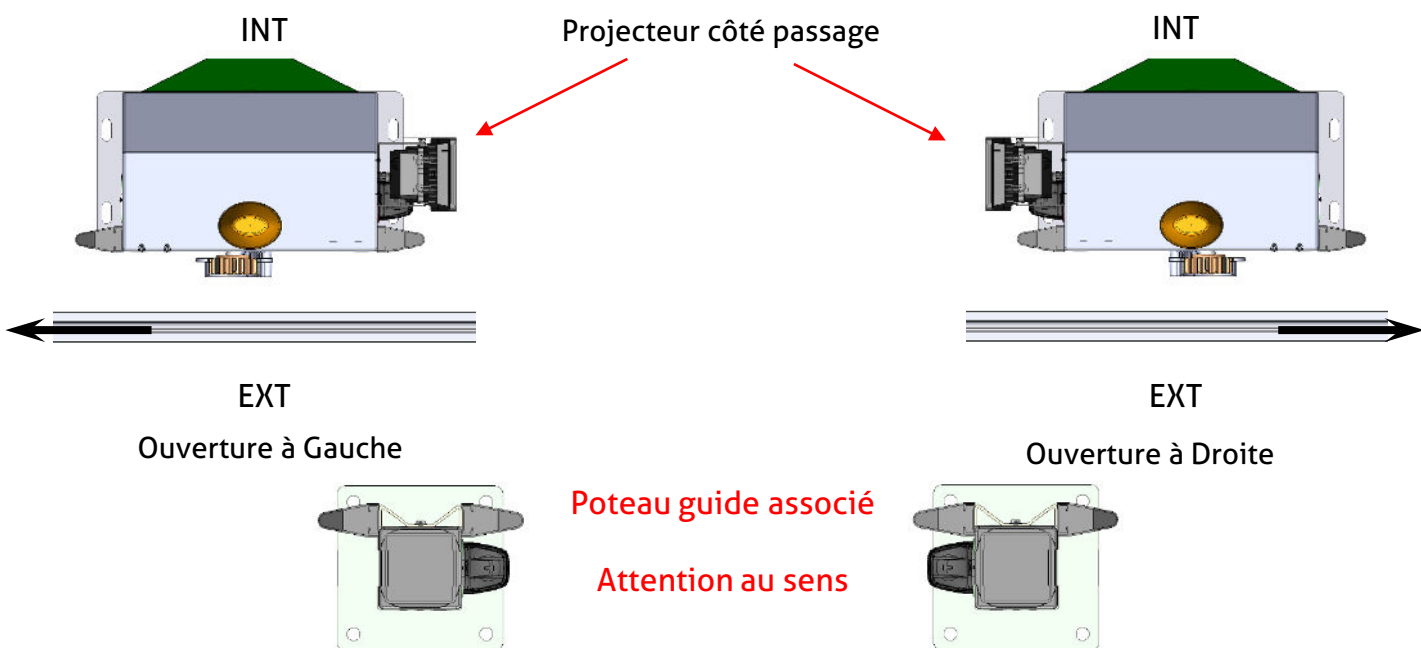

→ 8 – Pose du poteau Coffre

1 - Enlevez la porte du Poteau Coffre. La clé est accrochée au spot Led.

2 - Mettre en place le poteau coffre sur le massif, les fourreaux doivent passer dans l'ouverture de la platine.

3 - Mesurez une distance **X mm** entre l'axe du rail et la face intérieure du Poteau Coffre. Cette cote X dépend de la largeur de la poutre basse du Vantail

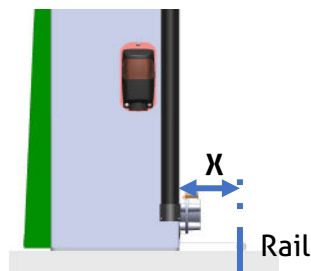
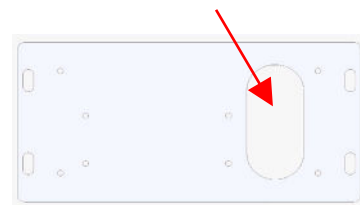

Largeur de la poutre basse	Cote X à respecter
60 mm	100 mm
80 mm	110 mm
100 mm	120 mm

4 - Marquez les trous de fixation du poteau coffre (4 x Oblongs de 15 x 35 mm).

5 - Percez les 4 trous de fixation, dépoussiérez et fixez le Poteau coffre. Vérifiez les niveaux.

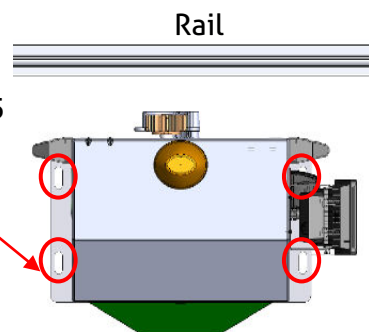

→ 9 – Pose du poteau Guide

1 - Une fois le poteau Coffre posé, préparez le poteau Guide.
Celui-ci se place de l'autre côté du rail, aligné avec la face latéral du poteau coffre, coté passage libre.

2 - Mesurez une distance de 280 mm entre la face intérieure du poteau Coffre et le poteau Guide.

3 - Marquez les trous de fixation du poteau guide (4 x 16 mm).

4 - Percez les 4 trous de fixation, dépoussiérez et fixez le poteau. Vérifiez les niveaux.

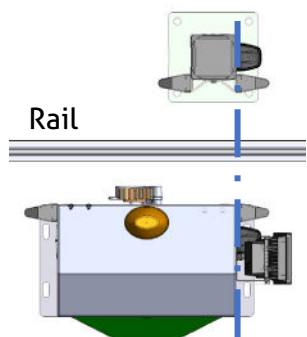
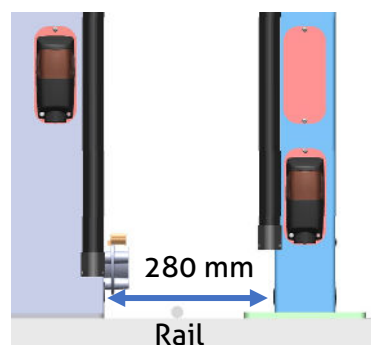

Attention à l'alignement des 2 poteaux



Vérifiez la cote intérieure entre poteaux : 280 mm

Vérifiez que le fourreau de liaison poteau Coffre / poteau Guide est bien positionné et rentre dans le poteau.

→ 10 – Pose du vantail

1 - Avant pose du vantail, débloquer (déverrouillez) le moteur avec la clé afin que le pignon puisse tourner librement. (dans le cas du MEC 200).

2 - A l'aide de la grue ou de l'engin de manutention, positionner le Vantail sur le rail au sol et le faire coulisser délicatement entre les 2 poteaux.



Si besoin, modifiez la hauteur de la crémaillère au fur et à mesure de l'avancement du portail en agissant sur les boulons de fixation.

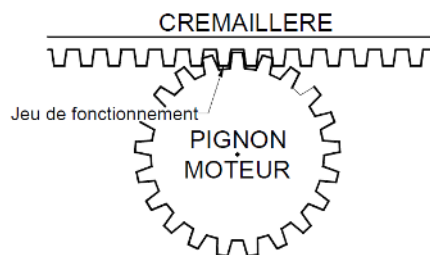

3 – Positionnez ensuite le plat de liaison sur le vantail, et fixez le :

- poteau coffre avec les boulons INOX M8 x 25
- poteau guide, avec les vis à collet carré M8 x 25 (enlever le chapeau)

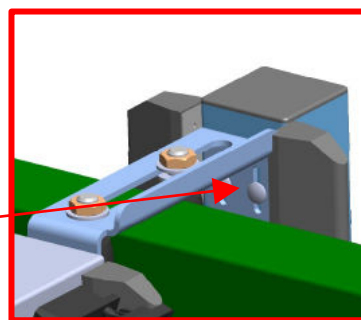
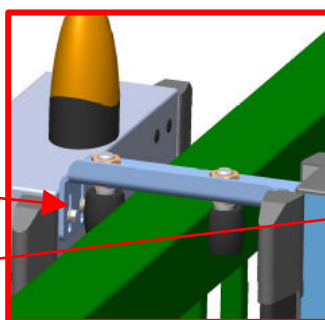

Ne pas emmener le vantail aux extrémités, Risque de chute du vantail.

➔ 11 – Portique de guidage - Réglages

- Le vantail est maintenant positionné dans le portique de guidage. Les réglages suivants sont à effectuer :

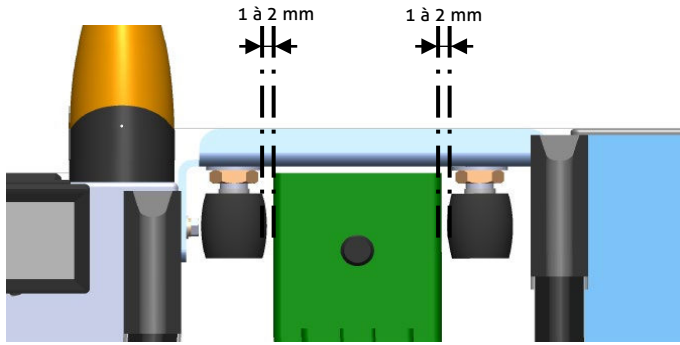

➤ Régler les olives de guidage en laissant 1 jeu de 2 mm de chaque côté entre la traverse haute du vantail et les olives.



Vérifier la verticalité du vantail.

➤ Mettre une cale entre le dessus du vantail et le dessous du plat de liaison pour donner un jeu de 8 mm.

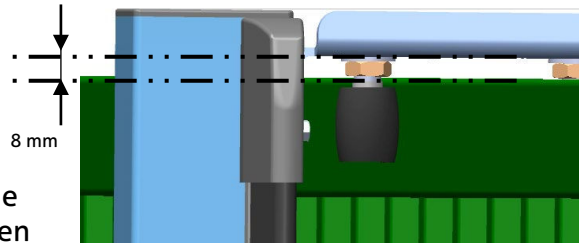

➤ Votre portail est maintenant sécurisé. Vérifiez que les montants verticaux des extrémités du vantail sont bien retenus par le plat de liaison lors d'une manœuvre. Auquel cas régler le plat.

⚠ Vérifiez que les montants verticaux des extrémités du vantail sont bien retenus par le plat de liaison lors d'une manœuvre manuelle. Auquel cas régler le plat.

➔ 12 – Pose du portique de réception

- Positionner le portique de réception à la cote du passage + 300 mm comme indiqué sur le plan. **Le dernier fourreau** installé depuis le moteur doit se trouver sous 1 des 2 poteaux.
- Fermer le portail en contrôlant que le montant arrière ne vienne pas heurter le plat de liaison.

PASSAGE + 300 mm

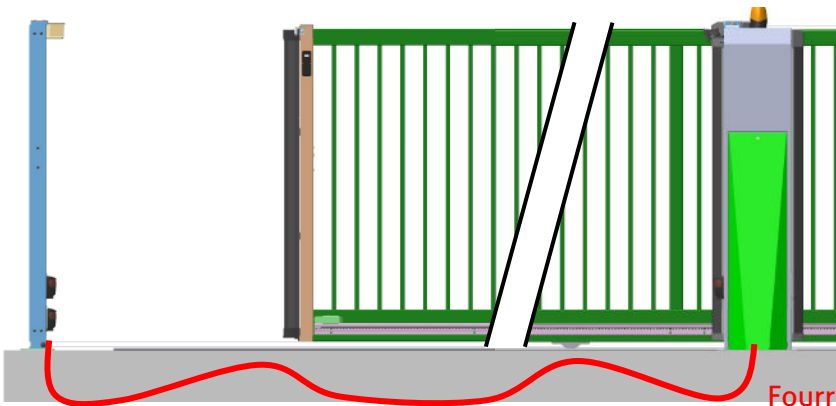

Fourreau liaison Moteur / Réception

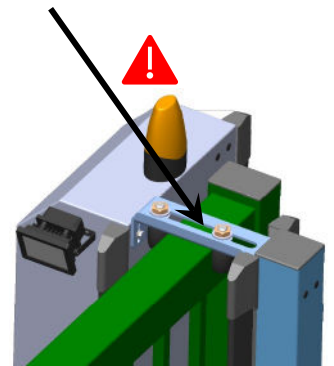

- Si besoin, déplacer légèrement le portique de réception.
- Marquer les 8 trous de fixation (D 14 mm) du portique et le fixer. Vérifiez les niveaux et l'écartement. Passons aux réglages finaux.

➔ 13 – Portique de réception et butée arrière

1 - Régler les joues de réception du portique de réception, de sorte que l'insertion du vantail soit faite le plus naturellement possible.

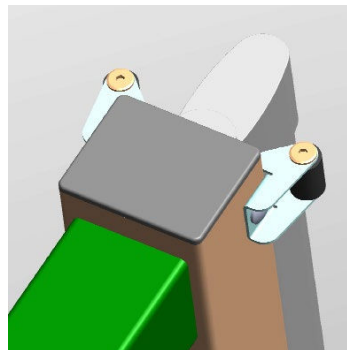

Les galets montés sur le vantail servent de guide pour rentrer dans les joues de réception

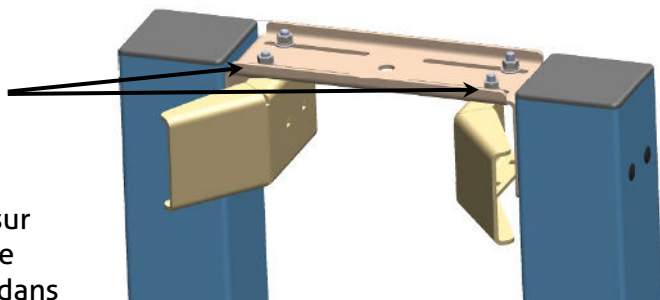

2 - Une fois le vantail posé sur le Rail, les 2 portiques posés et les accessoires réglés, il reste la pose de la butée arrière.

3- Positionner le vantail en ouverture maximale.

4 - Positionner et cheviller la butée de réception arrière.



LA POSE EST TERMINEE – PASSONS AUX BRANCHEMENTS ELECTRIQUES

➔ 14 – Branchements Electriques mise en garde

Le moteur est livré prêt à démarrer, il a été testé avec les organes de sécurité fournies.

Cependant, vous devez faire certaines connexions électriques, dans le moteur et dans les poteaux. Ces étapes sont expliquées dans les pages suivantes.

Il vous appartient de vérifier, avant toute connexion au réseau :

Tension alimentation moteur : 220 / 230 V AC :

Moteur MEC 200 1 CV MONO - MEC 200 1,5CV TRI (variateur)

Moteur SIREM 800

Tension alimentation moteur : 380 V AC :

Moteur MEC 200 1 CV TRI

Disjoncteur 10 A en tête de ligne.



Coupez toujours l'alimentation électrique avant d'intervenir sur la carte électronique.

Risques de chocs électriques !

Utilisation de câbles multipaires, 3 paires minimum, section 0,9 mm². Ces câbles sont à tirer dans les 2 fourreaux, pour la liaison Moteur / Portique de réception et Moteur / Poteau guide.

Branchements au Portique de Réception : Connexion des cellules

1 - Ouvrir la trappe de visite sur le côté du Poteau, intérieur site.

LE FOURREAU ENTRE LE MOTEUR ET LE POTEAU DOIT ARRIVER ICI !!

2 - Présence d'une boîte de dérivation, avec les connexions des 2 cellules à l'intérieur.

Il y a 6 fils de connectés sur un domino :

- 2 BLANCS - 0V - Négatif de l'alimentation Cellules
- 2 BLEUS FONCES - 24 V - Positif de l'alimentation Cellules
- 1 + 1 BLEUS CLAIRS - NC + C - Contact Cellule

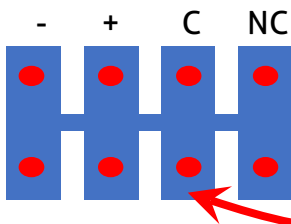

3 - Raccorder les 4 fils de votre câble tiré depuis le moteur.

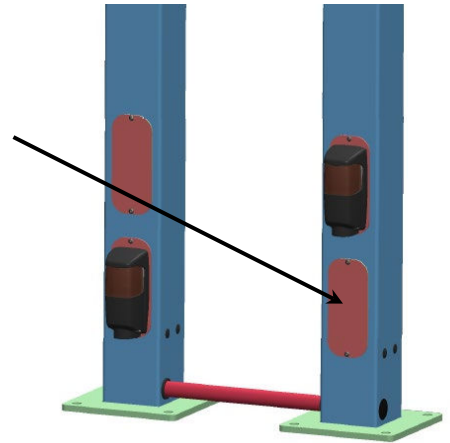

Branchements au Poteau Guide : Connexion des cellules + Barres palpeuses

1 - Ouvrir la trappe de visite sur le côté du Poteau, extérieur site.

LE FOURREAU ENTRE LE MOTEUR ET LE POTEAU DOIT ARRIVER ICI !!

2 - Présence d'une boîte de dérivation, avec les connexions des 2 barres palpeuses + 1 cellule.

La cellule étant une Emettrice, les câbles utilisés sont :

- BLANC - 0V - Négatif de l'alimentation
- BLEU FONCE – 24V - Positif de l'alimentation

Ils sont mis en place sur 1 paire de domino électrique.

Les 2 barres palpeuses sont indépendantes, elles fonctionnent en Ouverture et en Fermeture.

- Les fils utilisés sont BLANC + ROUGE
- Le sens de fonctionnement est indiqué sur la gaine du câble : BP.O (Ouverture) ou BP.F (Fermeture).

Ils sont mis en place sur 2 paires de domino électrique.

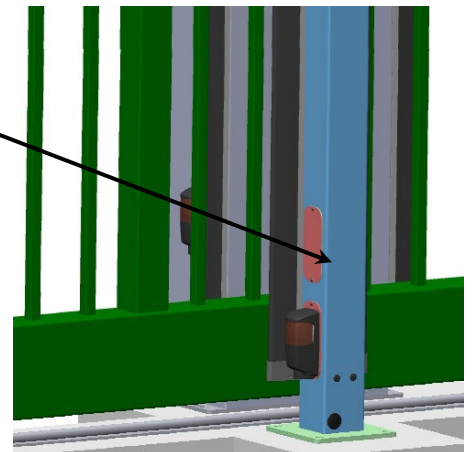

➔ 16 – Branchements Electriques dans le poteau Coffre

Branchements sur les Bornes du Poteau Coffre : Alimentation

Alimentation 400 V TRI + Neutre

Alimentation 230 V MONO

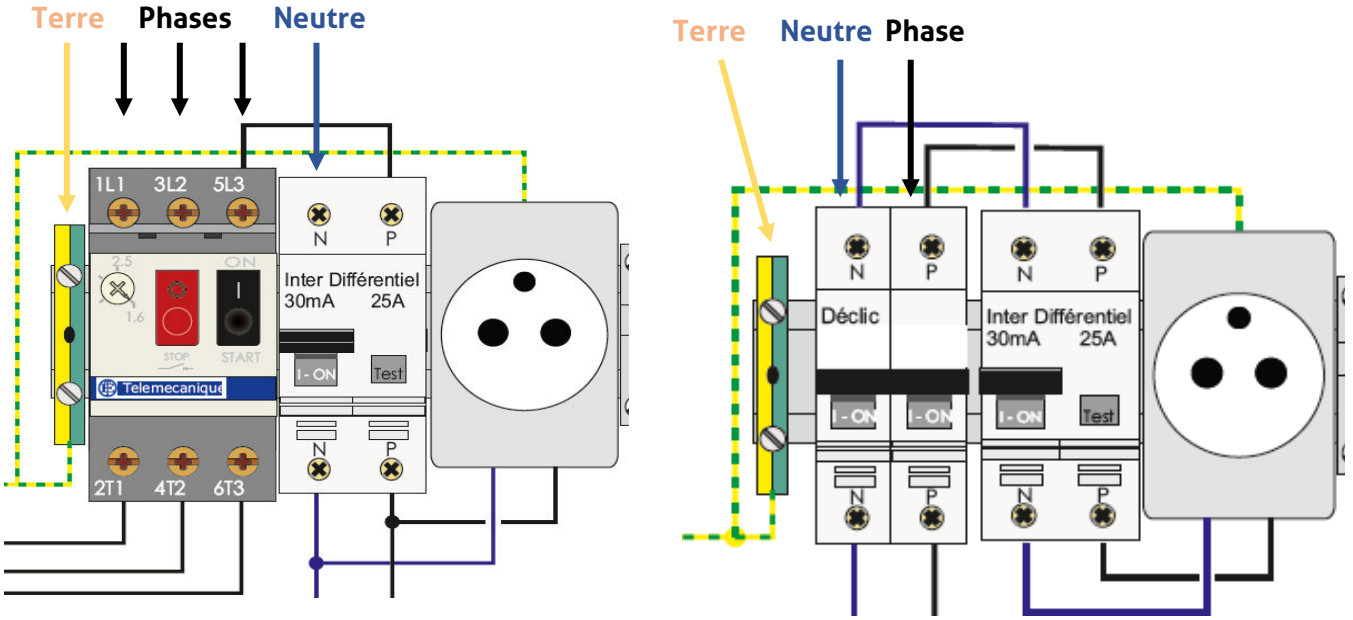

Raccordez l'arrivée électrique sur le disjoncteur portail (pour les portails alimentés en Triphasé, raccordez le neutre sur le disjoncteur prise de service).

Branchements sur les Bornes du Poteau Coffre : Portique de réception

Raccordez le portique de réception sur le bornier du poteau coffre (bornes 1 - 2 - 3 - 4).

- Borne 1 : 0V – Fil Blanc dans le portique.
- Borne 2 : 24V AC – Fil Bleu Foncé dans le portique.
- Bornes 3 + 4 : Contact cellule 2 – Fils Bleu clair dans le portique.

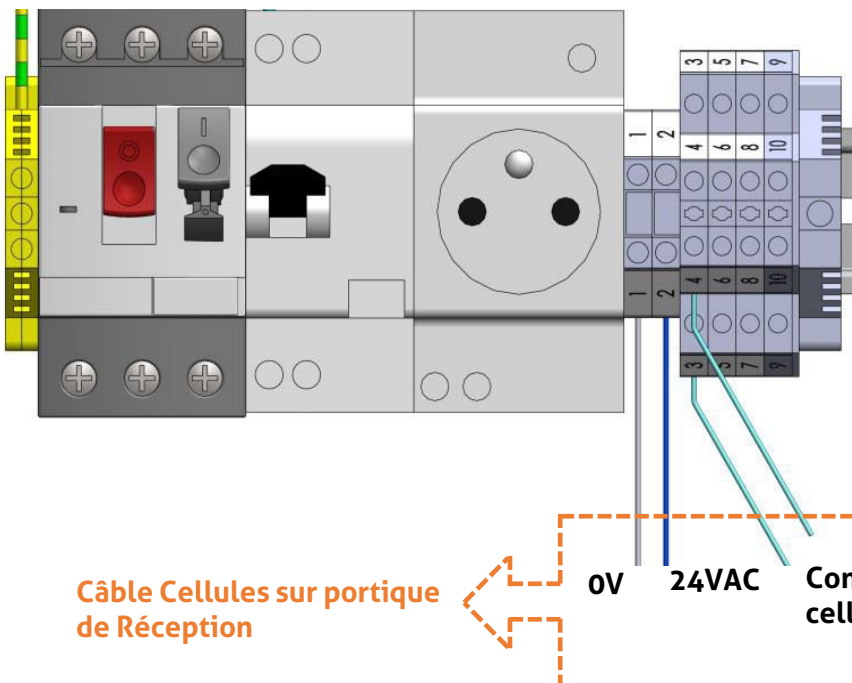

Poteau Guide

⚠ Pensez à raccorder également le 0 et 24V (Blanc + Bleu foncé) de la cellule du poteau. (Bornes 1 - 2).

⚠ Raccordez aussi les profils palpeurs présents sur le poteau guide :

- Ouverture : bornes 5 - 6
- Fermeture : bornes 7 - 8

Câble Cellules sur portique de Réception

0V 24VAC Contact cellule

→ 14 – Mémo Branchements Electriques

Cellules de sécurité Infrarouge :

- ✓ Les cellules sont alimentées en 24 VDC, quelque soit le moteur. Les fils utilisés pour l'alimentation sont BLANCS (Négatif) et BLEU FONCES (Positif).
- ✓ Le contact délivré par la cellule est un contact Normalement Fermé (NC), les fils utilisés sont BLEUS CLAIRS. Il n'y a pas de sens pour le contact.
- ✓ Un jeu de cellules est composé de 2 éléments : 1 cellule Emettrice (2 fils), elle envoie le faisceau Infrarouge, et 1 cellule Réceptrice (4 fils), elle reçoit le faisceau et délivre le contact.
- ✓ Dans nos installations, il y a 2 jeux de cellules, les contacts NC doivent donc être mis en Série.

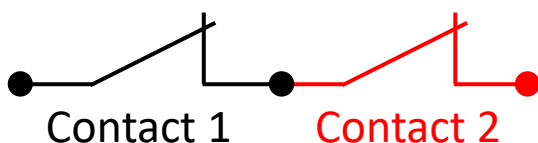

Barres Palpeuses :

- ✓ Les barres palpeuses ne sont pas alimentées, elles délivrent automatiquement un contact NC (au repos). Les fils utilisés sont 1 paire, ROUGE + BLANC.
- ✓ Là aussi, les contacts NC doivent être mis en série.

Les mises en série des contacts des Cellules et ceux des Barres Palpeuses doivent être réalisées à la pose finale, avant mise en route du produit.

→ 15 – Réglages des Fins de Courses

Le portail fonctionne avec un fin de Course Mécanique monté sur le moteur et 2 cames d'actionnement, montées sur la crémaillère,

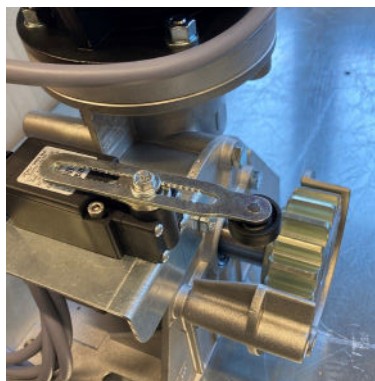

MEC 200

SIREM 800

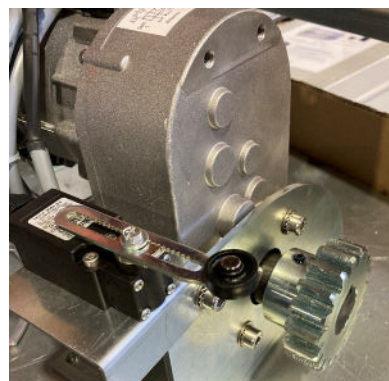

Avant la mise en route, contrôler la présence de 2 cames sur la crémaillère, et vérifier la bonne position.

Régler les cames de fin de course pour conserver un espace de 5 mm entre le poteau réception et la barre palpeuse en position fermé et 5 mm avant la butée en position ouverte.

Auquel cas, modifier les positions des capteurs en les faisant coulisser sur le profil Alu de la crémaillère.

Les réglages de mode de fonctionnement, de temps d'ouverture, sont à effectuer directement dans le programme de la carte de commande

