



PROTÉGER



VALORISER



Concept de Clôture Complet avec Poteau EVOMIX® et configurations au choix.

- ✓ Design Haut de Gamme et moderne
- ✓ Un seul poteau pour une multitude de compositions et de remplissages
- ✓ De nombreux motifs, matières et coloris disponibles
- ✓ Haute résistance à la corrosion (poteau aluminium) et aux chocs



Habitations & Jardins individuels



Logements collectifs



### Poteau EVOMIX®

**Polyvalent :** un seul poteau, symétrique en aluminium, s'adaptant à tous les remplissages de la gamme EVOMIX® : gabions, lames bois composite, lames aluminium, tôle acier.

**Solidité et Durabilité :** résistance de 350 kg à 1 mètre du sol.

### Descriptif technique

Matière	Aluminium + thermolaquage mat fine texture
Dimensions profil	45x110 mm
Résistance	350 kg à 1 m du sol
I/V	18 cm <sup>3</sup>
Fixations	Selon remplissage
Capuchon	Aluminium + thermolaquage mat fine texture
Hauteurs sur platine	3 hauteurs de 600 mm à 1250 mm
Hauteurs en scellement	7 hauteurs de 1400 mm à 2500 mm

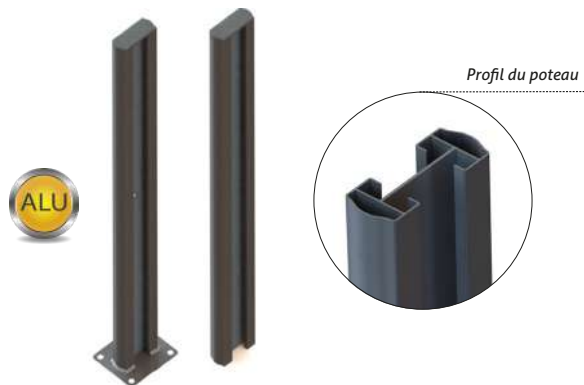

### Accessoires poteau



Capuchon aluminium

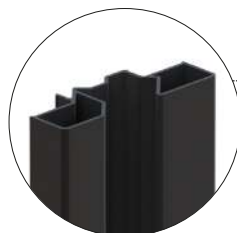

Profil d'angle

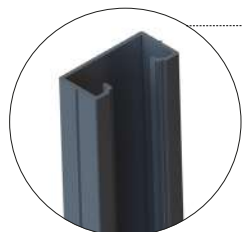

Parclose

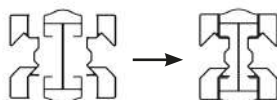

Composition du profil d'angle (avec deux profils d'angles)

### Coloris



Gris RAL 7016 mat fine texture



Sur demande

\*Conditions de garanties : nous contacter



## → COMPOSITION DE LA CLÔTURE EVOMIX – SELON REMPLISSAGE

### Détails accessoires poteau EVOMIX® pour remplissage claustra, lames bois composite ou aluminium

Ces accessoires viennent renforcer la polyvalence du poteau.

#### Capuchon

Matière	Aluminium + thermolaquage
Coloris	Gris 7016 mat fine texture

#### Parclose claustra

2 Dimensions	500 m ; 1800 m
Matière	Aluminium + thermolaquage
Coloris	Gris 7016 mat fine texture

#### Profil d'angle claustra

Matière	Aluminium + thermolaquage
2 Dimensions	500 mm ; 1800 mm
Coloris	Gris 7016 mat fine texture

#### Capuchon profil d'angle

Matière	Aluminium + thermolaquage
Coloris	Gris 7016 mat fine texture

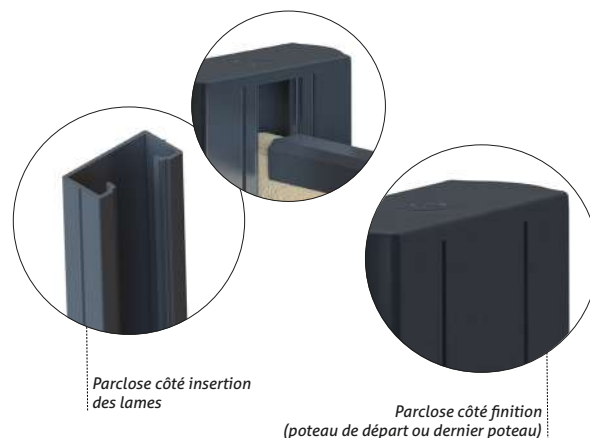

2 sens de pose possibles selon usage

### Remplissage lames bois composite

Bois composite fabriqué en France, issu à 75% de matériaux recyclés et 100% recyclable.

#### Lame bois composite

Dimension	165x22 mm - 1970 mm
Matière	Bois composite
Coloris	Gris 7016, Veinée Sable

#### Raidisseur lame bois composite

Dimension	1970 mm
-----------	---------

#### Lisse de finition

Dimension	1930 mm
Matière	Aluminium
Coloris	Gris 7016



### Remplissage lames aluminium

Mixez les lames aluminium aux lames composite pour un effet déco.

#### Lame aluminium + thermolaquage

Dimension	165x22 mm - 1970 mm
Coloris	Gris 7016 mat fine texture
Motifs	Charmille, Zen, C5U24
2 hauteurs	165 mm ; 325 mm
Coloris	Gris 7016

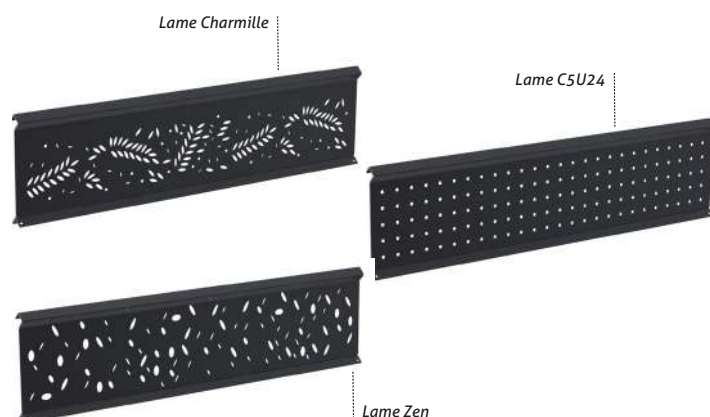

165mm : équivalent hauteur 1 lame composite.  
325mm : équivalent hauteur 2 lames composite.



## Exemple de configurations possibles



Avec lames composite et aluminium



Avec lames 100% composite

## Remplissage gabions

### Panneau gabion

Dimension	Maille 100x30 mm Hauteur : 600 mm - Longueur : 1920 mm
Coloris	Gris 7016 fine texture

### Grille de finition

Dimension	Maille 50x25 mm Largeur : 75 mm - Longueur : 1900 mm
Coloris	Gris 7016 fine texture

### Accessoire de fixation

Agrafes	Agrafe $\Omega$ 20 - boîte de 1000 unités
---------	---

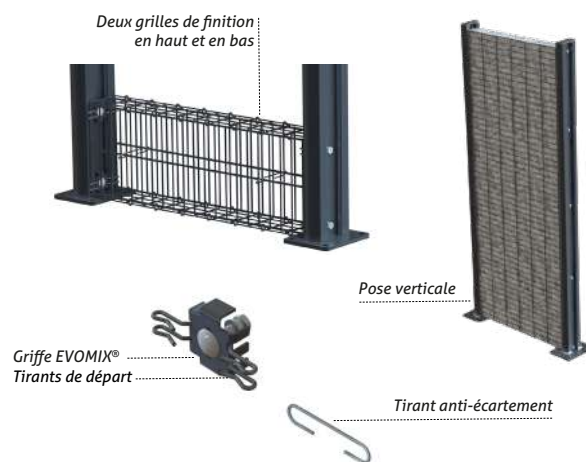

Avec remplissage gabion + lames composite



Remplissage : granulométrie recommandée 30/40 mm  
Pour plus de détails, se référer à la notice de pose.

## EVOMIX® Style : tôle décorative perforée

Décorative et résistante, idéale pour logements collectifs, crèches écoles...

Tôles décoratives EVOMIX® Style	Motifs : Charmille, Zen, C5U24
Dimension	Largeur : 1500 mm x 1800 mm
Matière	Acier
Coloris	Gris 7016 fine texture

### Equerre EVOMIX® Bride EVOMIX®

Matière	Acier
Coloris	Gris 7016 fine texture



Prévoir 2 équerres + 4 brides par panneau



Avec lames EVOMIX® Style - tôles acier ajourées



## → DONNÉES LOGISTIQUE

### Poteau Clôture EVOMIX®

Pour pose avec platine

Hauteur (en m)	Poids (en kg)	Référence
0,60	1,40	2650600380
1,15	2,50	2651150380
1,25	2,70	2651250380

Pour pose en scellement

Hauteur (en m)	Poids (en kg)	Référence
1,40	2,60	26514003
1,50	2,80	26515003
1,70	3,20	26517003
1,80	3,40	26518003
2,00	3,80	26520003
2,20	4,20	26522003
2,50	4,70	26525003

### Accessoire Poteau EVOMIX®

En aluminium + thermolaquage gris 7016 finition mate fine texture

Référence	Désignation	Poids (en kg)
68850103	Capuchon EVOMIX - Gris 7016 fine texture	0,09
68830103	Parclose Claustra - longueur 0m50 - Gris 7016 fine texture	0,24
68830203	Parclose Claustra - longueur 1m80 - Gris 7016 fine texture	0,97
68830303	Profil angle Claustra - longueur 0m50 - Gris 7016 fine texture	0,72
68830403	Profil angle Claustra - longueur 1m80 - Gris 7016 fine texture	2,61
68850203	Capuchon profil d'angle EVOMIX - Gris 7016 fine texture - à coller	-

### Les remplissages EVOMIX®

Lames composite

Référence	Désignation	Poids (en kg)
68110113	Lame Composite EVOMIX - 165x22 mm - longueur 1970 mm - lisse Gris 7016	4,50
68110127	Lame Composite EVOMIX - 165x22 mm - longueur 1970 mm - veinée Sable	4,50
68840130	Raidisseur lames composite - longueur 1970 mm (prévoir minimum 1 raidisseur pour 3 lames)	-
68840203	Lisse de finition en U Claustra - longueur 1930 mm - Gris 7016	-

Lames aluminium

Référence	Désignation	Poids (en kg)
68120113	Lame alu ajourée EVOMIX - 165x22 - longueur 1970 mm - Charmille Gris 7016 fine texture	1,70
68120213	Lame alu ajourée EVOMIX - 325x22 - longueur 1970 mm - Charmille Gris 7016 fine texture	2,80
68120123	Lame alu ajourée EVOMIX -165x22 - longueur 1970 mm - C5U24 Gris 7016 fine texture	1,70
68120223	Lame alu ajourée EVOMIX - 325x22 - longueur 1970 mm - C5U24 Gris 7016 fine texture	2,80
68120133	Lame alu ajourée EVOMIX - 165x22 - longueur 1970 mm - Zen Gris 7016 fine texture	1,70
68120233	Lame alu ajourée EVOMIX - 325x22 - longueur 1970 mm - Zen Gris 7016 fine texture	2,80

Remplissage gabions

Référence	Désignation	Poids (en kg)
692460153	Panneau Gabions - maille 100x30 - hauteur 600 mm longueur 1920 mm - Gris 7016 fine texture	4,99
6924200253	Grille de finition - maille 50x25 - largeur 75 mm x longueur 1900 mm - Gris 7016 fine texture	0,66
86923010	Sachet 4 griffes EVOMIX + 8 tirants de départ + 13 tirants de renfort + 4 vis + 4 écrous	-
85320331000	Agrafe $\Omega$ 20 - Grise 7016 - Boite de 1000 unités	-

EVOMIX® Style

Référence	Désignation	Poids (en kg)
68130113	Tôle Galva Déco EvoMix Style - 1800x1500 mm - Charmille Gris 7016 fine texture	40,60
68130123	Tôle Galva Déco EvoMix Style - 1800x1500 mm - C5U24 Gris 7016 fine texture	42,80
68130133	Tôle Galva Déco EvoMix Style - 1800x1500 mm - Zen Gris 7016 fine texture	42,00
68830533	Équerre EVOMIX - Gris 7016 fine texture	0,07
68830633	Bride EVOMIX - Gris 7016 fine texture	0,02



## → QUELLE EST LA CHARGE DES VENTS DE VOTRE ZONE DE POSE ?



L'utilisation d'un kit d'occultation sur une clôture équivaut pratiquement à réaliser un mur. Soyez vigilant quant à la capacité de votre clôture à résister à la charge des vents selon l'exposition et la localisation de votre clôture (Cf. carte des vents ci-dessous). Nous vous encourageons à réaliser une étude technique pour valider ces éléments. Clotex ne pourra être tenu responsable en cas d'une mauvaise utilisation du produit.

### Tableau de vitesse des vents

ZONES	CODE COULEUR	VALEURS
Zone 1		De 0 à 135 km/h
Zone 2		De 110 à 150 km/h
Zone 3		De 125 à 165 km/h
Zone 4		De 140 à 180 km/h
Zone 5		De 160 à 210 km/h

Source : Norme eurocode EN 1991\_1\_4

NB : Des pondérations sont utilisées pour tenir compte de l'exposition du site (normal ou exposé).



› Vérifiez que votre clôture répond aux exigences induites par la pose d'occultation (résistance à la prise au vent) même dans des zones peu venteuses (tenir compte des couloirs de vent, clôtures perpendiculaires au vent, etc.).

### Préconisation de pose de la clôture EVOMIX® selon l'exposition au vent en fonction de la configuration

#### 4 Configuration EVOMIX® occultation 100 % - entraxe 2 m



Exemple de remplissages possibles : lames composite, lames aluminium déco, gabions...

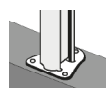

##### Sur muret avec platines soudées

Hauteur (m - HS*)	Z1	Z2	Z3	Z4	Z5
0,60	Platine soudée				
1,15					
1,25					



##### Scellement

Hauteur (m - HS*)	Z1	Z2	Z3	Z4	Z5
0,90	Scellement standard				
1,00					
1,20					
1,30					
1,50	Scellement standard				Scellement standard
1,70					
1,80	Scellement standard			Scellement standard	
2,00					

#### 4 Configuration EVOMIX® Style avec motif Charmille - entraxe 1,50 m

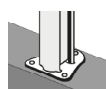

##### Sur platines soudées

Hauteur (m - HS*)	Z1	Z2	Z3	Z4	Z5
1,00	Platine soudée				
1,50					
1,80	Platine soudée				Platine soudée
2,00					



##### Scellement

Hauteur (m - HS*)	Z1	Z2	Z3	Z4	Z5
1,00	Scellement standard				
1,50					
1,80	Scellement standard				Scellement standard
2,00					

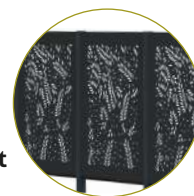

N'hésitez pas à nous consulter pour tout autre remplissage.

\* HS : hors-sol